



AUTOMATIC ENTRANCE SPECIALISTS

CE

Silver 1B / 40B



Manuale di installazione e manutenzione per automazioni per cancelli a battente.

Installation and maintenance manual for swing gates.

Manuel d'installation et d'entretien pour portes à battant.

Montage und Wartungshandbuch für Drehflügeltore

Manual para la instalación y la manutención para automatización para cancelas batientes

IP1592 05-03-2003

DITEC S.p.A.

Via Mons. Banfi, 3

21042 Caronno P.Ila (VA) Italy

Tel. +39 02 963911 - Fax +39 02 9650314

www.ditec.it



ISO 9001

Cert. n° 0957/1

- I** Impianto tipo
- GB** Standard installation
- F** Installation type
- D** Standard Montage
- E** Instalación tipo

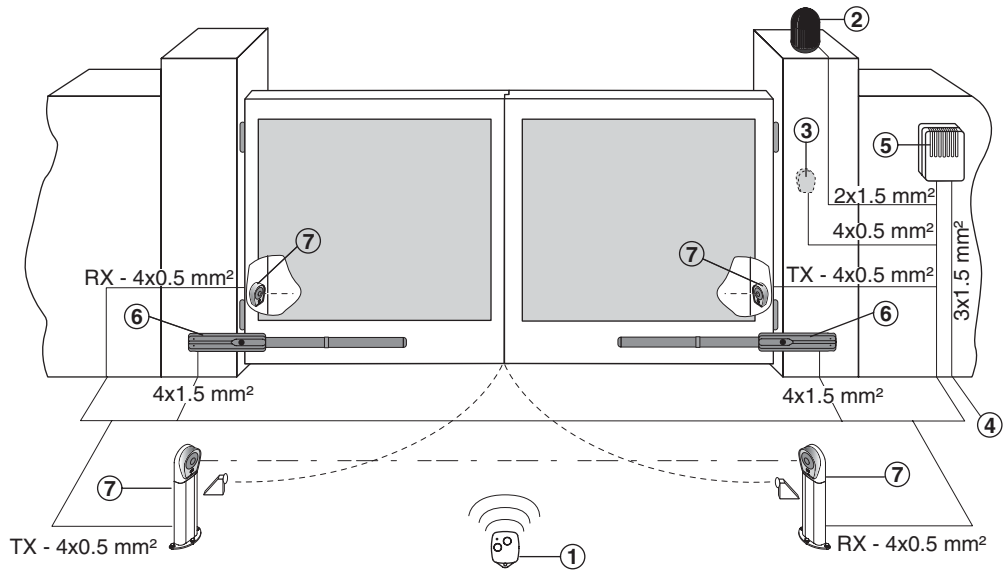

Fig. 1

SILVER PF

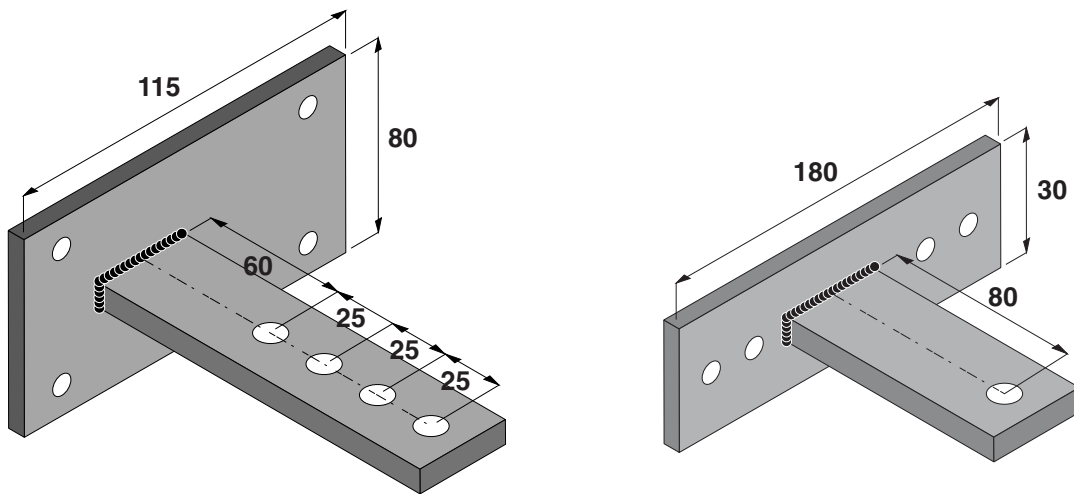

Fig. 2

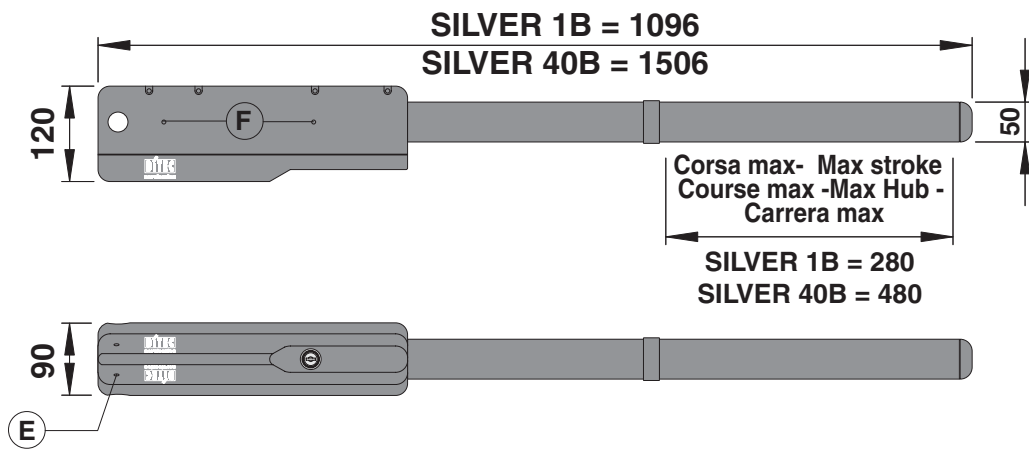

Fig. 3

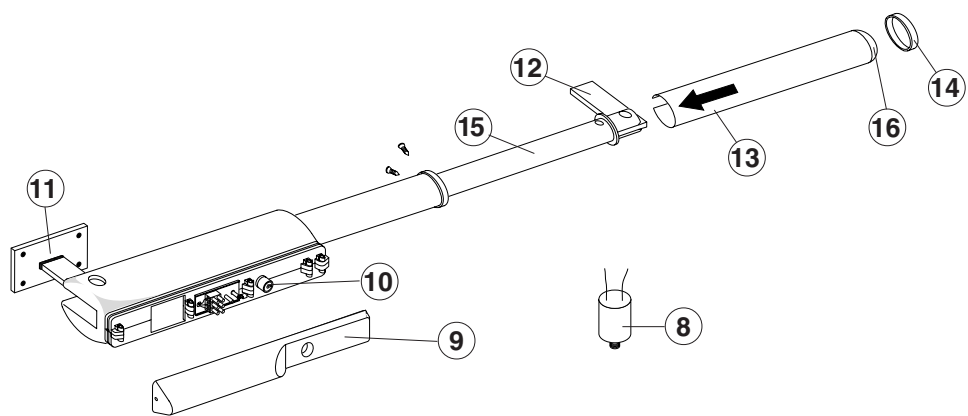

Fig. 4

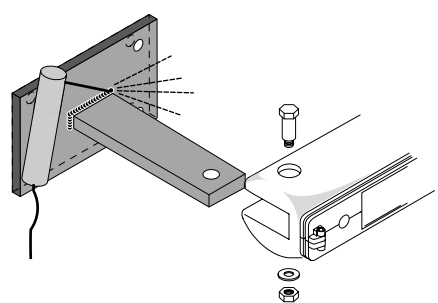

Fig. 5

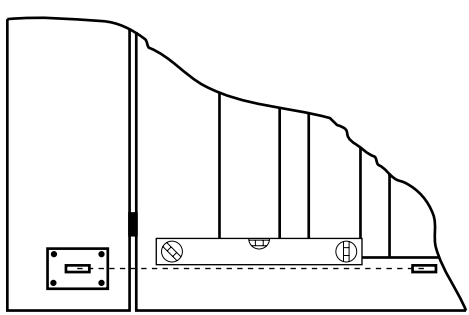

Fig. 6

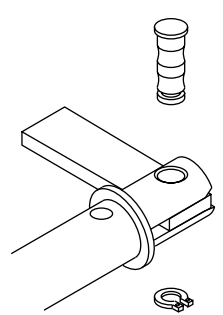

Fig. 7

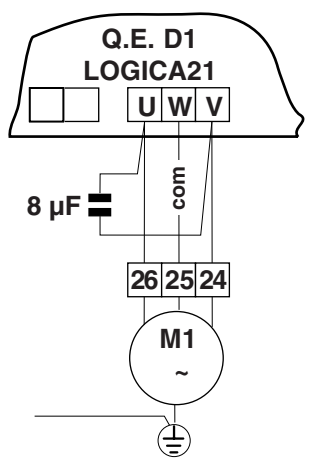

Fig. 8

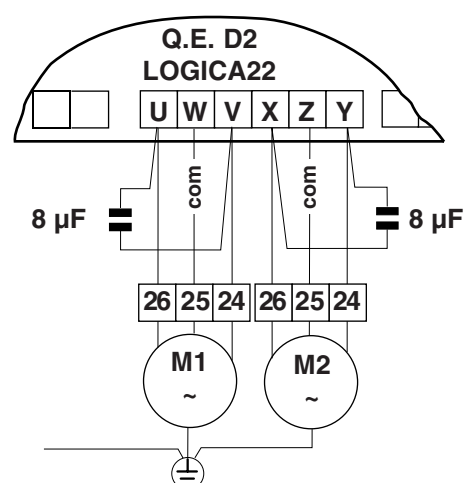
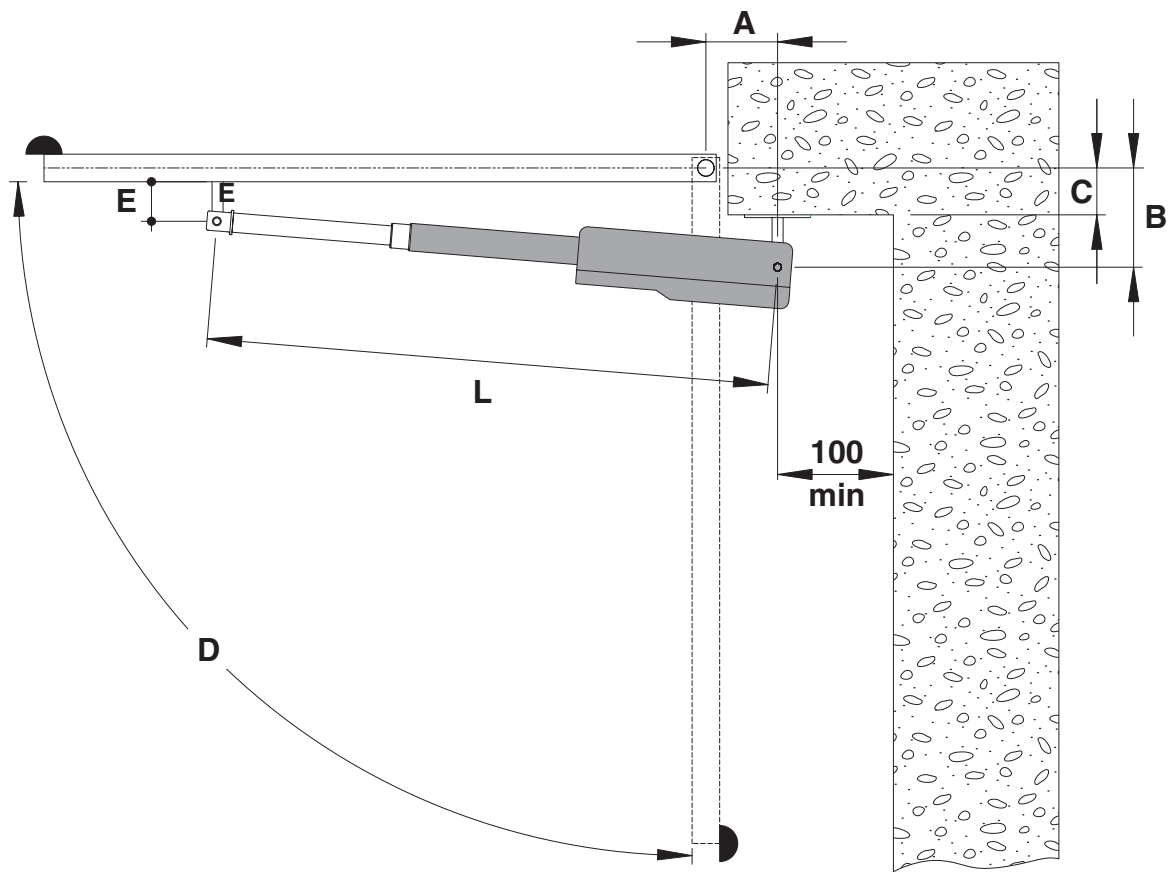

Fig. 9



	A	B	C max (90°)	D	E	L
SILVER 1B	120	120	60	90°	70	1020
	120	100	40	100°	70	1020
SILVER 40B	220	220	160	90°	90	1430
	140	240	180	90°	90	1430
	200	200	140	100°	90	1430
	180	180	120	100°	90	1430
	160	220	160	100°	90	1430
	200	180	120	110°	90	1430
	220	140	80	120°	90	1430

Fig. 10

**AVVERTENZE GENERALI PER LA SICUREZZA**

Il presente manuale di installazione è rivolto esclusivamente a personale professionalmente competente.

L'installazione, i collegamenti elettrici e le regolazioni devono essere effettuati nell'osservanza della Buona Tecnica e in ottemperanza alle norme vigenti. Leggere attentamente le istruzioni prima di iniziare l'installazione del prodotto. Una errata installazione può essere fonte di pericolo. I materiali dell'imballaggio (plastica, polistirolo, ecc.) non vanno dispersi nell'ambiente e non devono essere lasciati alla portata dei bambini in quanto potenziali fonti di pericolo. Prima di iniziare l'installazione verificare l'integrità del prodotto.

Non installare il prodotto in ambiente e atmosfera esplosivi: presenza di gas o fumi infiammabili costituiscono un grave pericolo per la sicurezza. Prima di installare la motorizzazione, apportare tutte le modifiche strutturali relative alla realizzazione dei franchi di sicurezza ed alla protezione o segregazione di tutte le zone di schiacciamento, cesoiamento, convogliamento e di pericolo in genere.

Verificare che la struttura esistente abbia i necessari requisiti di robustezza e stabilità. Il costruttore della motorizzazione non è responsabile dell'inosservanza della Buona Tecnica nella costruzione degli infissi da motorizzare, nonché delle deformazioni che dovessero intervenire nell'utilizzo. I dispositivi di sicurezza (fotocellule, coste sensibili, stop di emergenza, ecc.) devono essere installati tenendo in considerazione: le normative e le direttive in vigore, i criteri della Buona Tecnica, l'ambiente di installazione, la logica di funzionamento del sistema e le forze sviluppate dalla porta o cancello motorizzati.

I dispositivi di sicurezza devono proteggere eventuali zone di schiacciamento, cesoiamento, convogliamento e di pericolo in genere, della porta o cancello motorizzati. Applicare le segnalazioni previste dalle norme vigenti per individuare le zone pericolose.

Ogni installazione deve avere visibile l'indicazione dei dati identificativi della porta o cancello motorizzati.



Prima di collegare l'alimentazione elettrica accertarsi che i dati di targa siano rispondenti a quelli della rete di distribuzione elettrica.

Prevedere sulla rete di alimentazione un interruttore/sezionatore onnipolare con distanza d'apertura dei contatti uguale o superiore a 3 mm. Verificare che a monte dell'impianto elettrico vi sia un interruttore differenziale e una protezione di sovracorrente adeguati.

Quando richiesto, collegare la porta o cancello motorizzati ad un efficace impianto di messa a terra eseguito come indicato dalle vigenti norme di sicurezza. Durante gli interventi di installazione, manutenzione e riparazione, togliere l'alimentazione prima di aprire il coperchio per accedere alle parti elettriche.



La manipolazione delle parti elettroniche deve essere effettuata munendosi di bracciali conduttivi antistatici collegati a terra.

Il costruttore della motorizzazione declina ogni responsabilità qualora vengano installati componenti incompatibili ai fini della sicurezza e del buon funzionamento.

Per l'eventuale riparazione o sostituzione dei prodotti dovranno essere utilizzati esclusivamente ricambi originali.

L'installatore deve fornire tutte le informazioni relative al funzionamento automatico, manuale e di emergenza della porta o cancello motorizzati, e consegnare all'utilizzatore dell'impianto le istruzioni d'uso.

DIRETTIVA MACCHINE

Ai sensi della Direttiva Macchine (98/37/CE) l'installatore che motorizza una porta o un cancello ha gli stessi obblighi del costruttore di una macchina e come tale deve:

- predisporre il fascicolo tecnico che dovrà contenere i documenti indicati nell'Allegato V della Direttiva Macchine; (Il fascicolo tecnico deve essere conservato e tenuto a disposizione delle autorità nazionali competenti per almeno dieci anni a decorrere dalla data di costruzione della porta motorizzata);
- redigere la dichiarazione CE di conformità secondo l'Allegato II-A della Direttiva Macchine e consegnarla al cliente;
- apporre la marcatura CE sulla porta motorizzata ai sensi del punto 1.7.3 dell'Allegato I della Direttiva Macchine.

Per maggiori informazioni consultare le "Linee guida per la realizzazione del fascicolo tecnico" disponibile su internet al seguente indirizzo: www.ditec.it

DICHIARAZIONE DEL FABBRICANTE

(Direttiva 98/37/CE, Allegato II, parte B)

Fabbricante: DITEC S.p.A.

Indirizzo: via Mons. Banfi, 3 - 21042 Caronno Pertusella (VA) - ITALY

Dichiara che il pistone elettromeccanico per cancelli a battente serie SILVER

- è costruito per essere incorporato in una macchina o per essere assemblato con altri macchinari per costituire una macchina considerata dalla Direttiva 98/37/CE, come modificata;

- è conforme alle condizioni delle seguenti altre direttive CE:

Direttiva compatibilità elettromagnetica 89/336/CEE, come modificata;

Direttiva bassa tensione 73/23/CEE, come modificata;

e inoltre dichiara che non è consentito mettere in servizio il macchinario fino a che la macchina in cui sarà incorporata o di cui diverrà componente sia stata identificata e ne sia stata dichiarata la conformità alle condizioni della Direttiva 98/37/CE e alla legislazione nazionale che la traspone.

Caronno Pertusella, 12/05/1999.

Fermo Bressanini
Presidente

INDICAZIONI DI UTILIZZO

Peso massimo consentito e peso raccomandato: vedi DATI TECNICI

Classe di servizio: 3 (minimo 10÷5 anni di utilizzo con 30÷60 cicli al giorno).

Utilizzo: FREQUENTE (per ingressi di tipo plurifamiliare o piccolo condominiale con uso carraio o pedonale frequente).

Numero minimo di cicli consecutivi: 20

- Le prestazioni di utilizzo si riferiscono al peso raccomandato (circa 2/3 del peso massimo consentito). L'utilizzo con il peso massimo consentito potrebbe ridurre le prestazioni sopra indicate.
- La classe di servizio, i tempi di utilizzo e il numero di cicli consecutivi hanno valore indicativo. Sono rilevati statisticamente in condizioni medie di utilizzo e non possono essere certi per ogni singolo caso. Si riferiscono al periodo nel quale il prodotto funziona senza necessità di manutenzione straordinaria.
- Ogni ingresso automatico presenta elementi variabili quali: attriti, bilanciature e condizioni ambientali che possono modificare in maniera sostanziale sia la durata che la qualità di funzionamento dell'ingresso automatico o di parte dei suoi componenti (fra i quali gli automatismi). E' compito dell'installatore adottare coefficienti di sicurezza adeguati ad ogni particolare installazione.

Tutti i diritti sono riservati

I dati riportati sono stati redatti e controllati con la massima cura. Tuttavia non possiamo assumerci alcuna responsabilità per eventuali errori, omissioni o approssimazioni dovute ad esigenze tecniche o grafiche.

1 DATI TECNICI	SILVER 1B	SILVER 40B
Alimentazione	230 V~ 50 Hz	230 V~ 50 Hz
Assorbimento	1.1 A	1.1 A
Potenza motore	180 W	180 W
Spinta	3000 N	3000 N
Velocità	22 s / 90°	38 s / 90°
Intermittenza	S2=15min,S3=25%	
Temperatura	-15 °C / +50 °C	
Grado di protezione	IP45	
Indicazioni di utilizzo		

2. RIFERIMENTI ILLUSTRAZIONI

2.1 Riferimenti installazione tipo (fig. 1)

ATTENZIONE: utilizzare esclusivamente accessori e dispositivi di sicurezza DITEC.

- | | | |
|------------------------|--|----------------------|
| [1] Radio | [4] Collegare l'alimentazione ad un interruttore onnipolare di tipo omologato con di stanza d'apertura dei contatti di almeno 3 mm (non di nostra fornitura) | [5] Quadro elettrico |
| [2] Lampeggiante | | [6] Motoriduttore |
| [3] Selettore a chiave | | [7] Fotocellule |

2.2 Accessori (fig. 2): SILVER PF Piastre con staffe di fissaggio per montaggi senza saldature

2.3 Riferimenti motoriduttore (fig. 4)

- | | | |
|------------------|----------------------|----------------------------|
| [8] Condensatore | [11] Staffa di coda | [14] Anello copertura viti |
| [9] Coperchio | [12] Staffa di testa | [15] Tubo di traino |
| [10] Sblocco | [13] Copri tubo | [16] Tappo |

3. INSTALLAZIONE

3.1 Controlli preliminari

Controllare che la struttura del cancello sia robusta e che i cardini siano lubrificati. Prevedere una battuta d'arresto in apertura e in chiusura.

Attenzione: Il SILVER 1B, può essere installato solo se la distanza C (fig. 10) è inferiore a 60 mm.

3.2 Installazione motoriduttore

- Togliere il motoriduttore dall'imballo. **Attenzione:** il coperchio [9] non è fissato.
 - Verificare, posizionando la piastra di coda [11] sul pilastro, le misure di installazione (fig. 10) e fissarla.
- N.B:** Le misure di installazione indicate nella tabella di fig. 10 consentono di scegliere i valori di [A] e [B] in base all'angolo di apertura desiderato e in riferimento agli spazi e agli ingombri presenti in sito. **Si consiglia di rispettare la misura evidenziata in tabella.** Per avere un movimento regolare del cancello [A] e [B] devono essere uguali. Aumentando [A] si riduce la velocità di accostamento in apertura. Aumentando [B] si riduce la velocità di accostamento in chiusura e si aumenta la resistenza allo scasso. Riducendo [B] si aumentano i gradi di apertura del cancello. Le misure [A] e [B] devono comunque essere compatibili con la corsa utile del pistone; quindi se si aumenta [A] bisogna diminuire [B] e viceversa.
- Montare il pistone sulla staffa di coda [11] (fig. 5).
 - Allungare completamente il tubo di traino [15] del pistone fino alla massima lunghezza, e accorciarlo di circa 20 mm (vedi misura L di fig. 10).
 - Con cancello completamente chiuso posizionare la staffa di testa in prossimità dell'attacco del pistone. Verificare che le staffe di testa e di coda siano livellate (fig. 6) e fissare la staffa di testa al cancello.
 - Fissare il pistone alla staffa di testa (fig. 7).
 - Inserire e fissare il copri tubo [13] sul tubo di traino tramite le viti in dotazione (è consigliato spalmare internamente il copri tubo di un velo di grasso prima di montarlo).
 - Sbloccare il pistone (vedi istruzioni d'uso).
 - Muovendo manualmente il cancello verificare che tutta la corsa avvenga senza interferenze.
 - Inserire l'anello copertura viti [14] e il tappo (è consigliato fissare con del silicone il tappo al copri tubo).
 - Chiudere mediante i due tappi in dotazione (o con del silicone) i due fori superiori [F] della semicassa (fig.3).
- Attenzione: Verificare che i due fori inferiori della semicassa non siano ostruiti e permettano l'eventuale uscita dell'acqua.**

4. COLLEGAMENTI ELETTRICI

Forare il coperchio [9] sull'incisione [E] rivolta verso il basso per il passaggio del cavo (fig. 3). **Attenzione:** il cavo dovrà essere fissato con un pressacavo non di nostra fornitura.

I motoriduttori SILVER 1B / 40B possono essere collegati ai quadri elettrici D1, D2, LOGIC A21, LOGIC A22. Collegare il motoriduttore SILVER 1B / 40B come indicato in fig. 8 (1 anta) o in fig. 9 (2 ante).

5. PIANO DI MANUTENZIONE (ogni 6 mesi)

Senza alimentazione 230 V~ e batterie se presenti:

- Pulire e lubrificare i perni di rotazione.
- Verificare la tenuta dei punti di fissaggio.

Ridare alimentazione 230 V~ e batterie:

- Verificare le regolazioni di forza.
- Controllare il corretto funzionamento di tutte le funzioni di comando e sicurezza (fotocellule).
- Controllare il corretto funzionamento del sistema di sblocco.

ATTENZIONE: Per le parti di ricambio fare riferimento al listino ricambi.

DA STACCARE E CONSEGNARE ALL'UTILIZZATORE



DITEC

AUTOMATIC ENTRANCE SPECIALISTS

Istruzioni d'uso SILVER 1B / 40B

Automazione per cancelli a battente

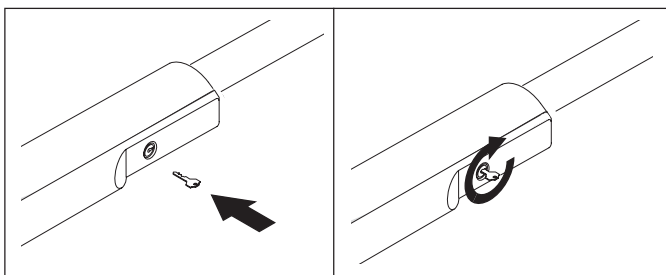

ISTRUZIONI DI SBLOCCO

In caso di guasto o in mancanza di tensione, inserire e ruotare la chiave in senso orario e sbloccare l'eventuale elettroserratura. Aprire manualmente il cancello.

Per ribloccare le ante girare la chiave in senso antiorario.

Attenzione: Eseguire le operazioni di blocco e sblocco ante a motore fermo.



AVVERTENZE GENERALI PER LA SICUREZZA

Le presenti avvertenze sono parte integrante ed essenziale del prodotto e devono essere consegnate all'utilizzatore. Leggerle attentamente in quanto forniscono importanti indicazioni riguardanti la sicurezza di installazione, uso e manutenzione. È necessario conservare queste istruzioni e trasmetterle ad eventuali subentranti nell'uso dell'impianto.

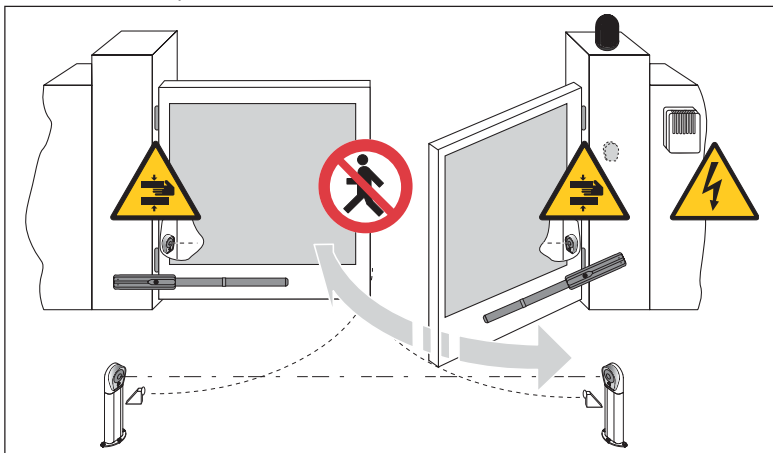

Questo prodotto dovrà essere destinato solo all'uso per il quale è stato espressamente concepito. Ogni altro uso è da considerarsi improprio e quindi pericoloso. Il costruttore non può essere considerato responsabile per eventuali danni causati da usi impropri, erronei ed irragionevoli. Evitare di operare in prossimità delle cerniere o organi meccanici in movimento. Non entrare nel raggio di azione della porta o cancello motorizzati mentre è in movimento.

Non opporsi al moto della porta o cancello motorizzati poiché può causare situazioni di pericolo. Non permettere ai bambini di giocare o sostare nel raggio di azione della porta o cancello motorizzati. Tenere fuori dalla portata dei bambini i radiocomandi e/o qualsiasi altro dispositivo di comando, per evitare che la porta o cancello motorizzati possa essere azionata involontariamente.

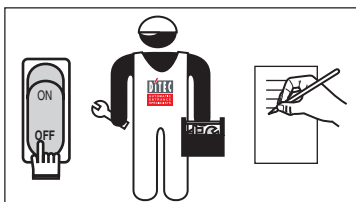

In caso di guasto o di cattivo funzionamento del prodotto, disinserire l'interruttore di alimentazione, astenendosi da qualsiasi tentativo di riparazione o di intervento diretto e rivolgersi solo a personale professionalmente competente.

Il mancato rispetto di quanto sopra può creare situazioni di pericolo.

Qualsiasi intervento di pulizia, manutenzione o riparazione, deve essere effettuato da personale professionalmente competente.

Per garantire l'efficienza dell'impianto ed il suo corretto funzionamento è indispensabile attenersi alle indicazioni del costruttore facendo effettuare da personale professionalmente competente la manutenzione periodica della porta o cancello motorizzati.

In particolare si raccomanda la verifica periodica del corretto funzionamento di tutti i dispositivi di sicurezza. Gli interventi di installazione, manutenzione e riparazione devono essere documentati e tenuti a disposizione dell'utilizzatore.

DITEC S.p.A.

Via Mons. Banfi, 3

21042 Caronno P.Ia (VA) Italy

Tel. +39 02 963911 - Fax +39 02 9650314

www.ditec.it



ISO 9001 - Cert. n° 0957/1

Installatore:

**GENERAL SAFETY PRECAUTIONS**

This installation manual is intended for professionally competent personnel only.

The installation, the electrical connections and the settings must be completed in conformity with good workmanship and with the laws in force. Read the instructions carefully before beginning to install the product. Incorrect installation may be a source of danger. Packaging materials (plastics, polystyrene, etc) must not be allowed to litter the environment and must be kept out of the reach of children for whom they may be a source of danger. Before beginning the installation check that the product is in perfect condition. Do not install the product in explosive areas and atmospheres: the presence of flammable gas or fumes represents a serious threat to safety.

Before installing the motorisation device, make all the structural modifications necessary in order to create safety clearance and to guard or isolate all the compression, shearing, trapping and general danger areas. Check that the existing structure has the necessary strength and stability. The manufacturer of the motorisation device is not responsible for the non-observance of workmanship in the construction of the frames to be motorised, nor for deformations that may occur during use.

The safety devices (photoelectric cells, mechanical obstruction sensor, emergency stop, etc) must be installed taking into account: the provisions and the directives in force, good workmanship criteria, the installation area, the functional logic of the system and the forces developed by the motorised door or gate.

The safety devices must protect against compression, shearing, trapping and general danger areas of the motorized door or gate.

Display the signs required by law to identify danger areas.

Each installation must bear a visible indication of the data identifying the motorised door or gate.



Before connecting to the mains check that the rating is correct for the destination power requirements.

A multipolar isolation switch with minimum contact gaps of 3 mm must be included in the mains supply.

Check that upstream of the electrical installation there is an adequate differential switch and a suitable circuit breaker.

When requested, connect the motorized door or gate to an effective earthing system carried out as indicated by current safety standards. During installation, maintenance and repair operations, cut off the power supply before opening the cover to access the electrical parts.



The electronic parts must be handled using earthed antistatic conductive arms.

The manufacturer of the motorising device declines all responsibility in cases where components which are incompatible with the safe and correct operation of the product only original spare parts must be used. For repairs or replacements of products only original spare parts must be used. The fitter must supply all information concerning the automatic, the manual and emergency operation of the motorised door or gate, and must provide the user the device with the operating instructions.

It is recommended that antistatic conductive earthed arm bands be worn when manipulating electronic parts.

MACHINERY DIRECTIVE

Pursuant to Machinery Directive (98/37/EC) the installer who motorises a door or gate has the same obligations as the manufacturer of machinery and as such must:

- prepare the technical file which must contain the documents indicated in Annex V of the Machinery Directive; (The technical file must be kept and placed at the disposal of competent national authorities for at least ten years from the date of manufacture of the motorised door);
- draft the EC declaration of conformity in accordance with Annex II-A of the Machinery Directive and to release same to the customer;
- affix the CE marking on the power operated door in accordance with point 1.7.3 of Annex I of the Machinery Directive.

For more information consult the "Technical Manual Guidelines" available on Internet at the following address: <http://www.ditec.it>

DECLARATION BY THE MANUFACTURER

(Directive 98/37/EC, Annex II, sub B)

Manufacturer: DITEC S.p.A.

Address: via Mons. Banfi, 3 - 21042 Caronno Pertusella (VA) - ITALY

Herewith declares that the electromechanical automatic system series SILVER

- is intended to be incorporated into machinery or to be assembled with other machinery to constitute machinery covered by Directive 98/37/EC, as amended;
- is in conformity with the provisions of the following other EEC directives:
 - Electromagnetic Compatibility Directive 89/336/EEC, as amended;
 - Low Voltage Directive 73/23/EEC, as amended;

and furthermore declares that it is not allowed to put the machinery into service until the machinery into which it is to be incorporated or of which it is to be a component has been found and declared to be in conformity with the provisions of Directive 98/37/EC and with national implementing legislation.

Caronno Pertusella, 26/02/1997.

Fermo Bressanini
Fermo Bressanini

APPLICATIONS

Maximum permissible weight and recommended weight: see TECHNICAL DATA

Service life: 3 (minimum 10÷5 years of working life with 30÷60 cycles a day)

Applications: FREQUENT (For vehicle or pedestrian accesses to town houses or small condominiums with frequent use).

Minimum number of consecutive cycles: 20

- Performance characteristics are to be understood as referring to the recommended weight (approx. 2/3 of maximum permissible weight). A reduction in performance is to be expected when the access is made to operate at the maximum permissible weight.
- Service class, running times, and the number of consecutive cycles are to be taken as merely indicative having been statistically determined under average operating conditions, and are therefore not necessarily applicable to specific conditions of use. During given time spans product performance characteristics will be such as not to require any special maintenance.
- The actual performance characteristics of each automatic access may be affected by independent variables such as friction, balancing and environmental factors, all of which may substantially alter the performance characteristics of the automatic access or curtail its working life or parts thereof (including the automatic devices themselves). When setting up, specific local conditions must be duly borne in mind and the installation adapted accordingly for ensuring maximum durability and trouble-free operation.

All right reserved

All data and specifications have been drawn up and checked with the greatest care. The manufacturer cannot however take any responsibility for eventual errors, omissions or incomplete data due to technical or illustrative purposes

1 TECHNICAL DATA	SILVER 1B	SILVER 40B
Power supply	230 V~ 50 Hz	230 V~ 50 Hz
Absorption	1.1 A	1.1 A
Motor power	180 W	180 W
Geared motor torque	3000 N	3000 N
Speed	22 s / 90°	38 s / 90°
Jogging	S2=15min,S3=25%	
Temperature	-15 °C / +50 °C	
Degree of protection	IP45	
Applications		

2. REFERENCE TO ILLUSTRATIONS

2.1 Standard installation references (fig. 1)

ATTENTION: Only use DITEC's safety devices and accessories for installation.

- | | | |
|--------------------|--|--------------------|
| [1] Radio | [4] Connect power supply to an type-approved | [5] electric board |
| [2] Flashing light | omnipole switch with a contact opening | [6] Geared motor |
| [3] Key selector | gap of no less that 3 mm (not supplied by | [7] Photocells |
| | us) | |

2.2 Accessories (fig. 2): SILVER PF Plates with anchoring brackets for weld-free mounting

2.3 Geared motor references (fig. 4)

- | | | |
|---------------|-------------------|--------------------------|
| [8] Condenser | [11] Tail bracket | [14] Screw covering ring |
| [9] Cover | [12] Head bracket | [15] Piston rod |
| [10] Release | [13] Shaft cover | [16] Plug |

3. INSTALLATION

3.1 Preliminary checks

Check that the structure is sufficiently sturdy and that the hinge pivots are properly lubricated. Provide an opening and closing stop.

Attention: SILVER 1B can only be installed if distance C is less than 60 mm (see Fig. 10)

3.2 Installing the geared motor

- Remove the geared motor from its package. **Attention:** Cover [9] is not secured.
 - Position tailplate [11] on to the pillar to check installation measurements (see Figs. 10) and secure.
- Note:** The installation measurements given in the table in Figure 10 permit to select the values for [A] and [B] according to the desired opening angle and with reference to existing room and spaces. **Compliance with the measurement given in the table is recommended.** In order to ensure smooth gate movement, check that measurements [A] and [B] are the same. Increasing [A] reduces the coming up speed during opening. Increasing [B] diminishes the coming up speed during closing and improves burglar-proofing. Reducing [B] increases the extent of gate opening. Measurements [A] and [B] must in any case be compatible with the useful travel of the piston so that; if [A] is increased, [B] must be diminished and vice versa.
- Mount the piston on tail bracket [11] (see Fig. 5).
 - Pull piston drive shaft [15] out to its full length and shorten it of approx. 20 mm (see dimension L of fig 10).
 - When the gate is completely closed, position the head bracket in proximity to the attachment of the piston. Check that head and tail brackets are perfectly level (see Fig. 6). Secure the head bracket to the gate.
 - Secure the piston to the head bracket (see Fig. 7).
 - Fit and secure shaft cover [13] on to the drive shaft by means of the screws provided (before fitting, greasing of the inside of the shaft cover with a thin film of grease is recommended).
 - Release the piston (see operating instructions).
 - Manually move the gate to check for free and smooth movement.
 - Fit in the screw covering ring [14] and the plug (securing of plug to shaft cover by means of silicone gel is advisable).
 - Seal off the two top holes [F] of the half casing by means of the two plugs provided (or with silicone gel) (see Fig. 3).
- Attention: Check that the two bottom holes of the half-casing are not clogged thus preventing water to drain off properly.**

4. ELECTRICAL CONNECTIONS

Drill a hole in cover [9] in correspondence with [E] (facing downwards) to route the cable (see Fig. 3).

Attention: Cable must be secured by means of a cable fitting (not supplied).

The SILVER 1B/40B geared motors can be connected to electric panels D1, D2, LOGIC A21, LOGIC A22. Connect the geared motors SILVER 1B / 40B as shown in fig. 8 (1 wing) other in fig. 9 (2 wings).

5. MAINTENANCE PROGRAM (each 6 month)

Power off (230 V~ mains and batteries, if installed):

- Clean and lubricate the pivot pins.
- Check that fastening points are properly tightened.

Power on (230 V mains and batteries, if installed):

- Check the power adjustments.
- Check the operation of all command and safety functions (photocells).
- Check the good operation of the release.

ATTENTION: For spare parts, see the spares price list.

TEAR OFF AND DELIVER TO USER



DITEC

AUTOMATIC ENTRANCE SPECIALISTS

Operating instruction SILVER 1B / 40B



Electromechanical automatic system for swing gates.

ENGLISH

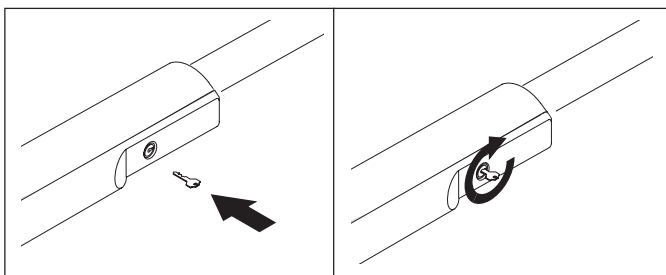

RELEASE INSTRUCTION

In case of faulty operation or power failure, insert and rotate the key clockwise. Unlock the electric lock, if mounted. Manually slide the gate open.

To relock the wings, turn the key anticlockwise.

Attention: Lock and release operations must be performed with motor not running.



GENERAL SAFETY PRECAUTIONS

The following precautions are an integral and essential part of the product and must be supplied to the user. Read them carefully as they contain important indications for the safe installation, use and maintenance. These instruction must be kept and forwarded to all possible future user of the system. This product must be used only for that which it has been expressly designed. Any other use

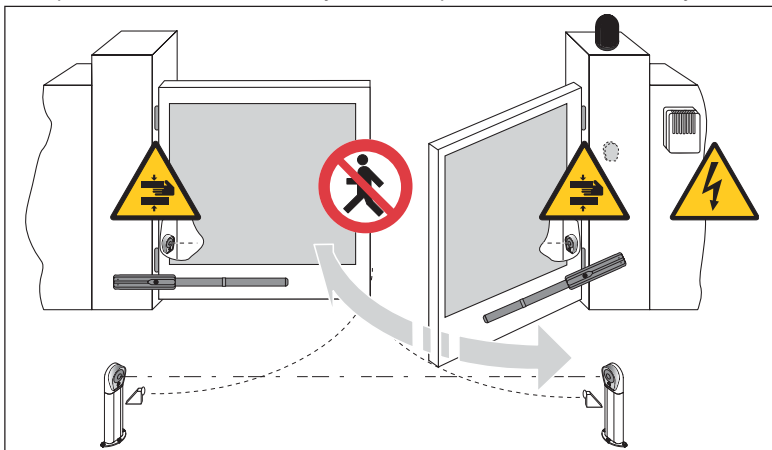

is to be considered improper and therefore dangerous.

The manufacturer cannot be held responsible for possible damage caused by improper, erroneous or unreasonable use. Avoid operating in the proximity of the hinges or moving mechanical parts. Do not enter the field of action of the motorised door or gate while in motion. Do not obstruct the motion of the motorised door or gate as this may cause a situation of danger. Do not allow children to play or stay within the field of action of the motorised door or gate.

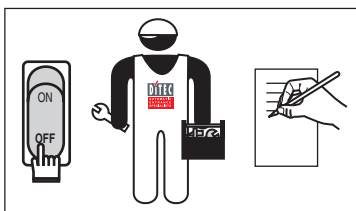

Keep remote control or any other control devices out of the reach of children, in order to avoid possible involuntary activation of the motorised door or gate. In case of break down or malfunctioning of the product, disconnect from mains, do not attempt to repair or intervene directly and contact only qualified personnel. Failure to comply with the above may create a situation of danger.

All cleaning, maintenance or repair work must be carried out by qualified personnel.

In order to guarantee that the system works efficiently and correctly it is indispensable to comply with the manufacturer's indications thus having the periodic maintenance of the motorised door or gate carried out by qualified personnel.

In particular regular checks are recommended in order to verify that the safety devices are operating correctly.

All installation, maintenance and repair work must be documented and made available to the user.

DITEC S.p.A.

Via Mons. Banfi, 3

21042 Caronno P.la (VA) Italy

Tel. +39 02 963911 - Fax +39 02 9650314

www.ditec.it



ISO 9001 - Cert. n° 0957/1

Installer:



CONSIGNES GENERALES DE SECURITE

Cette notice d'installation est destinée exclusivement aux professionnels qualifiés. L'installation, le raccordement électrique et les réglages doivent être effectués selon les règles de Bonne Technique et respecter la réglementation en vigueur. Lire attentivement les instructions avant de procéder à l'installation du produit. Une installation erronée peut être source de danger. Les matériaux d'emballage (plastique, polystyrène, etc) ne doivent pas être abandonnés dans la nature et ne doivent pas être laissés à la portée des enfants, car ils sont une source potentielle de danger. Avant de procéder à l'installation, vérifier l'intégrité du produit. Ne pas installer le produit à proximité de matières explosives: la présence de gaz ou de vapeurs inflammables représente un grave danger pour la sécurité. Avant d'installer le automatismes, apporter toutes les modifications structurelles relatives à la réalisation des distances de sécurité et à la protection ou ségrégation de toutes les zones d'écrasement, de cisaillement, d'entraînement et de danger en général. Vérifier que la structure existante ait les qualités requises de robustesse et de stabilité.

Le constructeur des automatismes n'est pas responsable du non-respect des règles de Bonne Technique dans la construction des châssis devant être équipés d'automatismes, ni des déformations que pourrait entraîner l'utilisation du produit. Le dispositifs de sécurité (photocellules, barres palpeuses, arrêt d'urgence, etc) doivent être installés en tenant compte des normes et directives en vigueur, des critères de Bonne Technique, de l'emplacement de l'installation, de la logique de fonctionnement du système et des forces dégagées par la porte ou le portail équipés d'automatismes.

Les dispositifs de sécurité doivent protéger les zones éventuelles d'écrasement, de cisaillement, d'entraînement et de danger en général, de la porte ou du portail automatisés. Appliquer la signalisation prévue par la réglementation en vigueur pour localiser les zones dangereuses.

Toute installation doit indiquer de façon visible les données d'identification de la porte ou du portail automatisés.



Avant de procéder au raccordement électrique, s'assurer que les données de la plaquette signalétique correspondent à celles du réseau d'alimentation électrique. Prévoir sur le réseau d'alimentation un dispositif de coupure omnipolaire avec une distance d'ouverture des contacts égale ou supérieure à 3 mm. Vérifier qu'en amont de l'installation électrique il y ait un interrupteur différentiel ainsi qu'une protection contre des surcharges de courant adéquate. Quand cela est demandé, relier la porte ou le portail motorisés à une installation efficace de mise à la terre selon ce qui est indiqué par les dispositions de sécurité en vigueur. Pendant les interventions d'installation, d'entretien et de réparation, couper l'alimentation avant d'ouvrir le couvercle d'accès aux parties électriques.



La manipulation des parties électroniques doit se faire en portant des brassards conductibles antistatiques reliés à la terre.

Le constructeur des automatismes décline toute responsabilité au cas où seraient installés des composants incompatibles en termes de sécurité et de bon fonctionnement.

En cas de réparation ou de remplacement des produits, les pièces de rechange originales doivent impérativement être utilisées.

L'installateur doit fournir tous les renseignements concernant le fonctionnement automatique, manuel ou de secours de la porte ou du portail automatisés et remettre la notice d'emploi à l'utilisateur.

La manipulation des parties électroniques doit être effectuée en mettant des bracelets conducteurs antistatiques reliés à la terre.

DIRECTIVE MACHINE

Selon la Directive Machine (98/37/CE) l'installateur qui "motorise" une porte ou un portail a les mêmes obligations du fabricant d'une machine et donc il doit:

- predisposer le dossier technique qui doit contenir les documents indiqués dans l'annex V de la Directive Machine. (le dossier technique doit être gardé et tenu à dispositions des organes de contrôle nationaux pour au moins dix ans après la date de la fabrication de la porte motorisée);
- faire la déclaration CE de conformité selon l'annex II-A de la Directive Machine et la remettre au client;
- afficher le marquage CE sur la porte motorisée selon le point 1.7.3.de l'annex I de la Directive Machine.

Pour tout renseignement complémentaire, consulter le document "Lignes directrices pour la réalisation du fascicule technique" disponible sur Internet à l'adresse suivante: www.ditec.it

DECLARATION DU FABRICANT

(Directive 98/37/CE, Annex II, Chapitre B)

Fabricant: DITEC S.p.A.

Adresse: via Mons. Banfi, 3 - 21042 Caronno Pertusella (VA) - ITALY

Déclare ci-après que le système série SILVER

- est prévue pour être incorporée dans une machine ou être assemblée avec d'autres machines pour constituer une machine couverte par la directive 98/37/CE, modifiée;
- est conforme aux dispositions des directives CEE suivantes:
Directive compatibilité électromagnétique 89/336/CEE, modifiée;
Directive basse tension 73/23/CEE, modifiée;

et déclare par ailleurs qu'il est interdit de mettre la machine en service avant que la machine dans laquelle elle sera incorporée ou dont elle constitue une partie ait été considérée et déclarée conforme aux dispositions de la Directive 98/37/CE et aux législations nationales la transposant.

Caronno Pertusella, 26/02/1997.

Fermo Bressanini
(Président)

MODE D'EMPLOI

Poids maximum admis et poids recommandé: voir DONNEES TECHNIQUES

Classe de service: 3 (minimum 10÷5 ans d'utilisation avec 30÷60 cycles par jour)

Utilisation: FREQUENT (Pour installations domestiques ou petits immeubles avec passage pour véhicules ou passage piétons fréquent).

Nombre minimum de cycles consécutifs: 20

- Les performances d'utilisation se réfèrent au poids recommandé (environ 2/3 du poids maximum admis). L'utilisation avec le poids maximum admis peut entraîner une diminution des performances ci-dessus.
- La classe de service, les temps d'utilisation et le nombre de cycles consécutifs sont donnés à titre indicatif. Il s'agit de valeurs relevées statistiquement dans des conditions moyennes d'utilisation, n'offrant donc pas une précision absolue pour chaque cas spécifique. Ces valeurs se réfèrent à la période pendant laquelle le produit fonctionne sans aucune intervention d'entretien exceptionnel.
- Tout accès automatique présente des éléments variables tels que: frottements, compensations et conditions environnementales pouvant modifier fondamentalement aussi bien la durée que la qualité de fonctionnement de l'accès automatique ou d'une partie de ses éléments (entre autres, les automatismes). L'installateur est tenu d'adopter des coefficients de sécurité adaptés à chaque installation spécifique.

Tous droits réservés

Les informations mentionnées dans ce catalogue ont été contrôlées avec la plus grande attention. Toutefois, nous déclinons toute responsabilité en cas d'erreurs, omissions ou approximations dépendant d'exigences techniques ou graphiques.

1 DONNEES TECHNIQUES	SILVER 1B	SILVER 40B
Alimentation	230 V~ 50 Hz	230 V~ 50 Hz
Absorption	1.1 A	1.1 A
Puissance moteur	180 W	180 W
Poussée	3000 N	3000 N
Vitesse	22 s / 90°	38 s / 90°
Intermittence	S2=15min, S3=25%	
Temperatureur	-15 °C / +50 °C	
Degré de protection	IP45	
MODE D'EMPLOI	<div style="display: flex; justify-content: space-around;"> <div style="text-align: center;"> <p>m 5 4 3 2 1</p> <p>100 300 500 kg</p> </div> <div style="text-align: center;"> <p>m 5 4 3 2 1</p> <p>100 300 500 kg</p> </div> </div> <p>■ Dimensions recommandées pour emploi intensif (classe de service=3) □ Dimensions limite</p>	

2. ELEMENTS

2.1 Elements du Installation type (fig. 1)

ATTENTION: pour réaliser l'installation, utiliser uniquement des accessoires et des dispositifs de sécurité DITEC.

- | | | |
|-----------------------|---|------------------------|
| [1] Radio | [4] Relier l'alimentation à un interrupteur omnipolaire de type homologué avec distance d'ouverture des contacts d'au moins 3 mm (non fourni par Ditec) | [5] Armoire électrique |
| [2] Lampe clignotante | | [6] Motoréducteur |
| [3] Sélecteur à clé | | [7] Photocellules |

2.2 Accessoires (fig. 2): SILVER PF Plaques avec pattes de fixation pour montage sans soudures

2.3 Elements du motoreducteur (fig. 4)

- | | | |
|------------------|-----------------------|--------------------------|
| [8] Condensateur | [11] Patte terminale | [14] Bague cache-vis |
| [9] Couvercle | [12] Patte antérieure | [15] Tube d'entraînement |
| [10] Débloccage | [13] Protège-tube | [16] Bouchon |

3. INSTALLATION

3.1 Contrôles préliminaires

Contrôler que la structure est robuste et que les gonds sont bien graissés. Prévoir une butée d'arrêt à l'ouverture et à la fermeture.

Attention: le dispositif SILVER 1B ne peut être installé que si la distance C (fig. 10) est inférieure à 60 mm

3.2 Installation du motoreducteur

- Sortir le motoreducteur de son emballage. Attention: le couvercle [9] n'est pas fixé.
 - Vérifier, en mettant en place la plaque terminale [11] sur le pilier, les mesures d'installation (fig. 10) et la fixer.
- N.B:** Les mesures d'installation indiquées dans le tableau de la fig. 10 permettent de choisir les valeurs de [A] et [B] selon l'angle d'ouverture désiré et par rapport aux espaces et aux encombrements du site. **Il est conseillé de respecter les mesures indiquées dans le tableau.** Pour obtenir un mouvement régulier du portail, [A] et [B] doivent être identiques. Si l'on augmente [A], on diminue la vitesse d'approche à l'ouverture. Si l'on augmente [B], on diminue la vitesse d'approche à la fermeture et on augmente la résistance à l'effraction. Si l'on diminue [B], on augmente l'angle d'ouverture du portail. Les mesures [A] et [B] doivent toujours être compatibles avec la course utile du piston, donc si l'on augmente [A] il faut diminuer [B] et inversement.
- Monter le piston sur la patte terminale [11] (fig. 5).
 - Prolonger complètement le tube d'entraînement 15 du piston jusqu'à la longueur maximum et le réduire d'environ 20 mm (voir dimensions de L dans la fig. 10).
 - Lorsque le portail, est complètement fermé, positionner la patte initiale à proximité de la fixation du piston. Vérifier si les pattes initiale et terminale sont bien de niveau (fig. 6) et fixer la patte initiale sur le portail.
 - Fixer le piston sur la patte initiale (fig. 7).
 - Insérer et fixer le protège-tube [13] sur le tube d'entraînement avec les vis fournis (il est recommandé de passer une légère couche de graisse à l'intérieur du protège-tube avant de le mettre en place).
 - Débloquer le piston (voir mode d'emploi).
 - En manœuvrant le portail à la main, vérifier si toute la course s'effectue sans interférences.
 - Insérer la bague cache-vis [14] et le bouchon (il est recommandé de fixer le bouchon au protège-tube avec du silicone).
 - Obturer, avec les deux bouchons fournis (ou avec du silicone) les deux trous supérieurs [F] de la demi-caisse (fig. 3).
- Attention : vérifier si les deux orifices inférieurs de la demi-caisse ne sont pas bouchés et s'ils permettent éventuellement l'écoulement de l'eau.**

4. RACCORDEMENTS ELECTRIQUES

Perçer le couvercle [9] sur la découpe [E] orientée vers le bas pour le passage du câble (fig. 3). **Attention:** le câble doit être fixé avec un serre-câble (non fourni).

Les motoréducteurs SILVER 1B / 40B peuvent être reliés aux armoires électriques D1, D2, LOGIC A21, LOGIC A22. Relier les motoréducteurs SILVER 1B / 40B comme l'indique la fig. 8 (1 vantail) et la fig. 9 (2 vantaux).

5. ENTRETIEN PERIODIQUE (tous les 6 mois)

Sans alimentation 230 V~ ni batteries:

- Nettoyer et graisser les axes de rotation.
- Vérifier la tenue des points de fixation.

Rétablir l'alimentation 230 V~ et les batteries:

- Contrôler les réglages de force.
- Contrôler le bon fonctionnement de toutes les fonctions de commande et de sécurité (photocellules).
- Contrôler le bon fonctionnement du système de déverrouillage.

ATTENTION: pour les pièces de rechange, se reporter au catalogue spécifique.

A DETACHER ET REMETTRE A L'UTILISATEUR



AUTOMATIC ENTRANCE SPECIALISTS

Instructions d'utilisation SILVER 1B / 40B CE

Automatisme pour portes à battant

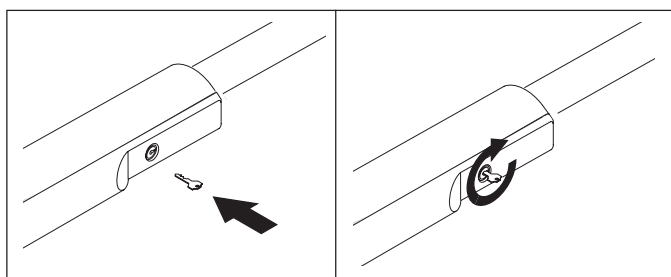

OPERATIONS DE DEVERROUILLAGE

En cas de panne ou de coupure de courant, introduire et tourner la clé dans le sens des aiguilles d'une montre. Déverrouiller l'éventuelle serrure électrique. Ouvrir le portail à la main.

Pour bloquer de nouveau les vantaux, tourner la clé dans le sens inverse des aiguilles d'une montre.

Attention: pour effectuer les opérations de verrouillage et de déverrouillage, le moteur doit être arrêté.

CONSIGNES GENER[A]LES DE SECURITE

Ces consignes sont partie intégrante et essentielle du produit et doivent être remises à l'utilisateur. Lire ces consignes attentivement, car elles contiennent des instructions concernant la sécurité de l'installation, de l'utilisation et de l'entretien de ce système. Il est indispensable de conserver ces instructions et de les transmettre à d'autres utilisateurs éventuels de ce système. Ce produit doit être

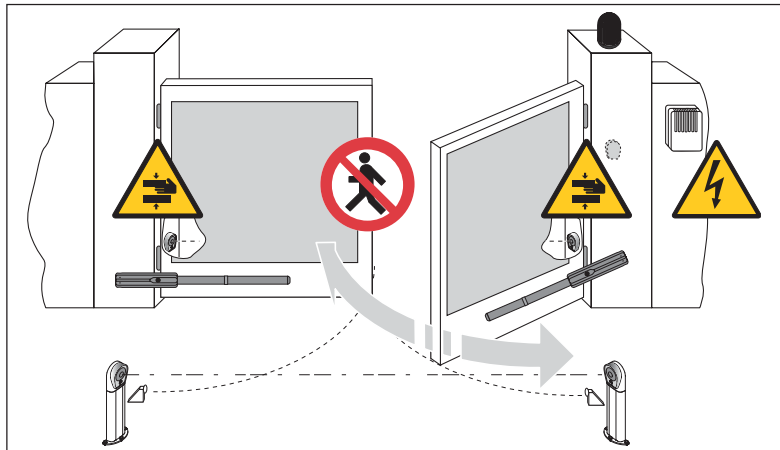

destiné exclusivement à l'utilisation pour laquelle il a été conçu. Toute autre utilisation est inappropriée et par conséquent dangereuse. Le constructeur ne peut être tenu pour responsable en cas d'éventuels dommages causés par une utilisation inappropriée, erronée et irrationnelle. Eviter de manoeuvrer à proximité des charnières ou des organes mécaniques en mouvement. Ne pas entrer dans le rayon d'action de la porte ou du portail automatisés lorsqu'ils sont en mouvement. Ne pas s'apposer au mouvement de la porte ou du portail automatisés car cela peut être source de danger. Ne pas laisser des enfants jouer ou se tenir dans le rayon d'action de la porte ou du portail automatisés. Garder hors de la portée des enfants les radiocommandes et/ou tout autre dispositif de commande, afin d'éviter que la porte ou le portail automatisés puissent être actionnés involontairement.

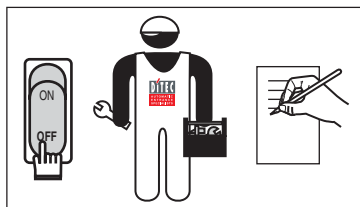

En cas de panne ou de mauvais fonctionnement du produit, débrancher l'interrupteur de secteur et s'abstenir de toute tentative de réparation ou d'intervention directe. S'adresser uniquement à un professionnel compétent. Le non-respect de ces instructions peut être cause de danger. Toute intervention de nettoyage, d'entretien ou de réparation doit être effectuée par du personnel expérimenté et qualifié. Afin de garantir l'efficacité du système et son fonctionnement correct, il est indispensable d'observer les instructions du constructeur en s'adressant à un professionnel compétent pour l'entretien périodique de la porte ou du portail automatisés. Plus particulièrement, il est recommandé de procéder à une vérification périodique du fonctionnement correct de tous les dispositifs de sécurité. Les interventions d'installation, d'entretien et de réparation doivent être

documentées et mises à la disposition de l'utilisateur.

DITEC S.p.A.

Via Mons. Banfi, 3
21042 Caronno P.I.a (VA) Italy
Tel. +39 02 963911 - Fax +39 02 9650314
www.ditec.it



ISO 9001 - Cert. n° 0957/1

Installateur:

FRANÇAIS

**ALLGEMEINE SICHERHEITSHINWEISE**

Das vorliegende Installationshandbuch ist ausschliesslich für Fachpersonal bestimmt. Montage, elektrische Anschlüsse und Einstellung sind auf der Grundlage der bestehenden Vorschriften nach den Regeln der Technik auszuführen. Vor Einbaubeginn sind die Anweisungen sorgfältig durchzulesen. Falscher Einbau kann Gefahr mit sich bringen. Das Verpackungsmaterial (Kunststoff, Polystyrol usw.) ist vorschriftsmäßig zu entsorgen. Es ist von Kindern fernzuhalten, da es eine Gefahr für sie bedeutet. Vor Beginn der Montage ist der einwandfreie Zustand des Produkts zu überprüfen. In explosionsgefährdeten Bereichen darf das Produkt nicht eingebaut werden: Entzündbare Gase oder Rauch stellen eine ernsthafte Sicherheitsgefährdung dar. Um die vorgeschriebenen Sicherheitsabstände zu schaffen und Quetsch- Scher- Einzieh- und sonstige Gefahrbereiche zu vermeiden bzw. abzutrennen, sind vor Montagebeginn die notwendigen baulichen Veränderungen vorzunehmen. Es ist sicherzustellen, daß die tragende Struktur die erforderlichen Voraussetzungen an Festigkeit und Stabilität erfüllt. Der Hersteller des Antriebs haftet nicht, wenn die Torrahmen oder -pfosten, die für den Antrieb vorgesehen sind, nicht ordnungsgemäß und fachgerecht konstruiert sind; er haftet ebenfalls nicht für Verformungen im Betrieb. Die Sicherheitseinrichtungen (Photozellen, Lichtschranken, Nothalteinrichtungen usw.) sind nach den Regeln der Technik so zu installieren, daß die geltenden Vorschriften und Richtlinien eingehalten sowie Einbauort, Betriebsweise des Antriebssystems und die Kräfte, die das Tor beim Antrieb aufweist, berücksichtigt werden. Die Sicherheitseinrichtungen dienen dem Schutz vor Quetsch-, Scher-, Einzieh- und sonstigen Gefahrbereichen des Tors nach Montage des Antriebs. Zur Erkennung der Gefahrenbereiche sind die vorgeschriebenen Hinweisschilder anzubringen. Bei jeder Anlage sind die technischen Daten des Torantriebs gut sichtbar anzubringen.



Vor dem Netzanschluß ist sicherzustellen, daß die Daten auf dem Typenschild mit denen des Stromversorgungsnetzes übereinstimmen. Netzseitig ist ein Allpoll-Schalter bzw. -Trennschalter mit Abstand der Kontakte in geöffneter Stellung > oder = 3 mm vorzusehen. Es ist sicherzustellen, daß der Elektroanlage die erforderlichen FI-Schalter und Überstromschutzschalter vorgeschaltet sind.

Gegebenenfalls ist die motorisierte Tür oder das Tor an eine wirksame Erdungsanlage anzuschließen, die nach den geltenden Sicherheitsvorschriften ausgeführt ist. Während der Installation, Wartung und Reparatur ist die Anlage vom Stromnetz zu nehmen, bevor der Deckel geöffnet wird, um an die elektrischen Teile zu kommen.



Arbeiten an den elektronischen Teilen dürfen nur mit leitfähigen, antistatischen Armbändern ausgeführt werden, die geerdet sind. Der Hersteller des Antriebs lehnt jede Verantwortung ab, wenn beim Einbau Teile montiert werden, die weder den Sicherheitsanforderungen noch einem ordnungsgemäßen Betrieb entsprechen. Bei Reparatur und Austausch sind ausschließlich Originalersatzteile zu verwenden. Der Einbaubetrieb ist verpflichtet, dem Benutzer alle notwendigen Informationen für Automatik-, Hand- und Notbetrieb des Torantriebs zu liefern und ihm die Bedienanleitung auszuhändigen.

Die Elektronischen Teile dürfen nur angefasst werden, wenn die betreffende Person mit leitfähigen antistatischen, geerdeten Manschetten ausgestattet ist.

MASCHINENRICHTLINIE

Gemäß Maschinenrichtlinie (98/37/EG) unterliegt der Installateur, welcher eine Tür oder ein Tor motorisiert, den gleichen Verpflichtungen wie ein Maschinenhersteller und hat als somit folgendes zu tun:

- Erstellung der technischen Akte, welche die in Anlage V der MR genannten Dokumente enthalten muß.
(die technische Akte ist aufzubewahren den nationalen Behörden mindestens zehn Jahre lang zur Verfügung zu halten. Diese Frist beginnt mit dem Herstellungsdatum der motorisierten Tür);
- Aufsetzen der CE-Übereinstimmungserklärung gemäß Anlage II-A der MR und an der Kunden aushändigen;
- Anbringung der CE-Kennzeichnung an die motorisierte Tür laut Punkt 1.7.3. der Anlage I der MR.

Für detailliertere Informationen siehe den „Leitfaden für die Realisierung der technischen Broschüre“, erhältlich im Internet unter der folgenden Adresse: www.ditec.it

HERSTELLERERKLÄRUNG

(gemäß EG-Richtlinie 98/37/EWG, Anhang II, sub B)

Hersteller: DITEC S.p.A.

Adresse: via Mons. Banfi, 3 - 21042 Caronno Pertusella (VA) - ITALY

erklärt hiermit, dass der Drehorantrieb Serie SILVER

- vorgesehen ist zum Einbau in eine Maschine oder mit anderen Maschinen zu einer Maschine im Sinne der Richtlinie 98/37/EWG, inklusive deren Änderungen, zusammengefügt werden soll;
- konform ist mit den einschlägigen Bestimmungen folgender weiterer EG-Richtlinien:
Elektromagnetische Verträglichkeit Richtlinie 89/336/EWG, inklusive deren Änderungen;
Niederspannungs-Richtlinie 73/23/EWG, inklusive deren Änderungen;

und erklärt des weiteren, daß die Inbetriebnahme solange untersagt ist, bis die Maschine oder Anlage, in welche diese Maschine eingebaut wird oder von welcher sie eine Komponente darstellt, als Ganzes (d.h. inklusive der Maschine, für welche diese Erklärung ausgestellt wurde) den Bestimmungen der Richtlinie 98/37/EWG sowie dem entsprechenden nationalen Reschtserlass zur Umsetzung der Richtlinie in nationales Recht entspricht.

Caronno Pertusella, 26/02/1997.

Fermo Bressanini
Vorsitzender
Bressanini

HINWEISE ZUM GEBRAUCH

Zulässiges Höchstgewicht und Empfohlenes Gewichts: siehe TECHNISCHE DATEN

Betriebsklasse: 3 (Minimum 10÷5 Betriebsjahre bei 30÷60 Zyklen pro Tag)

Verwendung: HÄUFIG (Für Mehrfamilienhaus-Installationen oder kleine Eigentumswohnanlagen mit häufig benutzten Einfahrten oder Eingängen).

Höchstanzahl aufeinanderfolgender Zyklen: 20

- Die effektiven Betriebsleistungen beziehen sich auf das empfohlene Gewicht (2/3 des zulässigen Höchstgewichtes). Die Verwendung mit dem zulässigen Höchstgewicht kann die oben angegebenen Betriebsleistungen mindern.
- Die Betriebsklasse, die Betriebszeiten und die Anzahl aufeinanderfolgender zyklen. Sie wurden mit Hilfe statistischer Verfahren unter normalen Betriebsbedingungen ermittelt und können im Einzelfall abweichen. Die Werte beziehen sich auf den Zeitraum, in dem das Produkt funktionsfähig ist, ohne daß außerordentliche Wartungsarbeiten erforderlich sind.
- Jede Automatanlage weist veränderliche Faktoren auf: Reibung, Ausgleichvorgänge sowie Umweltbedingungen können sowohl die Lebensdauer als auch die Qualität der Funktionsweise der Automatanlage oder einer ihrer Komponenten (wie z.B. die Automatiksysteme) grundlegend ändern. Es ist Aufgabe des Installationstechnikers, für die einzelne Situation entsprechende Sicherheitskoeffizienten vorzusehen.

Alle Rechte vorbehalten

Die wiedergegebenen Daten wurden mit höchster Sorgfalt zusammengestellt und überprüft. Es kann jedoch keinerlei Verantwortung für eventuelle Fehler, Auslassungen oder Näherungen, die technischen oder graphischen Notwendigkeiten zuzuschreiben sind, übernommen werden.

1 TECHNISCHE DATEN	SILVER 1B	SILVER 40B
Spannungsversorgung	230 V~ 50 Hz	230 V~ 50 Hz
Spannungsaufnahme	1.1 A	1.1 A
Motorenleistung	180 W	180 W
Schubkraft	3000 N	3000 N
Geschwindigkeit	22 s / 90°	38 s / 90°
Einschaltdauer	S2=15min,S3=25%	
Temperatur	-15 °C / +50 °C	
Schutzart	IP45	
Hinweise zum Gebrauch	<div style="display: flex; justify-content: space-around;"> <div style="text-align: center;"> </div> <div style="text-align: center;"> </div> </div>	

2. VERWEIS AUF ABBILDUNGEN

2.1 Verweis auf Abbildungen (Abb. 1)

ACHTUNG: Verwenden Sie bei der Verwirklichung der Anlage ausschließlich Zubehör und Sicherheitseinrichtungen von DITEC.

- | | | |
|-----------------------|---|--------------------|
| [1] Handsender | [4] Verbinden Sie die Speisung mit einem allpoligen Schalter vom baumustergeprüften Typ mit einem Öffnungsabstand der Kontakte von mindestens 3 mm (nicht von uns geliefert). | [5] Steuerung |
| [2] Blinkleuchte | | [6] Antrieb |
| [3] Schlüsselschalter | | [7] Lichtschranken |

2.2 Zubehör (Abb. 2): SILVER PF Platten mit Befestigungsbügeln für Montage ohne Schweißarbeiten

2.3 Verweis Getriebemotor (Abb. 4)

- | | | |
|-------------------|----------------------------------|--------------------------|
| [8] Kondensator | [11] Hintere Antriebsbefestigung | [14] Schraubenabdeckring |
| [9] Deckel | [12] Vordere Antriebsbefestigung | [15] Schubzylinder |
| [10] Entriegelung | [13] Rohrabdeckung | [16] Deckel |

3. MONTAGE

3.1 Einleitende Kontrollen

Prüfen, ob die Konstruktion widerstandsfähig und die Drehgelenke geschmiert sind. Für die Endlagen AUF und ZU ist je ein Anschlag vorzusehen.

Achtung: SILVER 1B kann nur dann installiert werden, wenn der Abstand C (Abb. 10) niedriger als 60 mm ist.

3.2 Montage des Getriebemotors

- Nehmen Sie den Getriebemotor aus seiner Verpackung. **Achtung:** Der Deckel [9] ist nicht befestigt.
- Positionieren Sie die hintere Antriebsbefestigung [11] auf dem Pfeiler, überprüfen Sie die Installationsmaße (Abb. 10) und befestigen Sie die Platte.

N.B: Die Installationsmaße gemäß Tabelle in der Abb. 10 ermöglichen die Wahl der Werte [A] und [B] auf der Basis des gewünschten Öffnungswinkels und in Bezug auf die vor Ort vorhandenen Plätze und Räume. **Es empfiehlt sich die Einhaltung der in der Tabelle gekennzeichneten Maße.** Zum Erhalt einer gleichmäßigen Bewegung des Tores müssen [A] und [B] gleich sein. Beim Erhöhen von [A] erreicht man eine Reduzierung der Annäherungsgeschwindigkeit beim Öffnen. Beim Erhöhen von [B] erreicht man eine Reduzierung der Annäherungsgeschwindigkeit beim Schließen sowie eine höhere Selbsthemmung Bruchwiderstand. Durch Verkleinern von [B] werden die der Öffnungswinkel des Tores vergrößert. Die Maße [A] und [B] müssen in jedem Fall verträglich mit dem Arbeitshub des Antriebs sein, das heißt, beim Vergrößern von [A] muss [B] verkleinert werden und umgekehrt.

- Montieren Sie den Antrieb an der hintere Antriebsbefestigung [11] (Abb. 5).
- Drehen Sie den Zylinder [15] des Antriebs vollständig bis auf die maximale Länge und wieder um zirka 20 mm zurück (siehe Maß L der Abb. 10).
- Bei vollständig geschlossenem Tor positionieren Sie die vordere Antriebsbefestigung an der Stelle des Antriebes. Stellen Sie sicher, dass vordere und hintere Antriebsbefestigung nivelliert sind (Abb. 6) und befestigen Sie die vordere Antriebsbefestigung am Tor.
- Befestigen Sie den Antrieb an die vordere Antriebsbefestigung (Abb. 7).
- Schieben Sie die Rohrabdeckung [13] auf den Zylinder und befestigen Sie unter Verwendung der mitgelieferten Schrauben die Abdeckung an dem Antrieb (vor der Montage empfiehlt sich das Auftragen eines Fettfilms im Innern der Rohrabdeckung).
- Entriegeln Sie den Antrieb (siehe Bedienungsanleitung).
- Bewegen Sie das Tor von Hand und stellen Sie sicher, dass sich der gesamte Torlauf leichtgängig ist.

- Setzen Sie den Schraubenabdeckring [14] und den Deckel auf (es empfiehlt sich die Fixierung des Deckels an die Rohrabdeckung mit Silikon).
- Schließen Sie unter Verwendung der mitgelieferten Stopfen (oder mit Silikon) die beiden oberen Öffnungen [F] der Gehäusehälfte (Abb. 3). **Achtung: Stellen Sie sicher, dass die unteren Öffnungen des Gehäuses nicht verschlossen sind und den Ausfluss des Wassers ermöglichen.**

4. ELEKTRISCHE ANSCHLÜSSE

Bohren Sie den Deckel [9] für den Durchgang des Kabels (Abb. 3) auf der nach unten gerichteten Markierung [E]. **Achtung:** Das Kabel muss unter Verwendung einer nicht von uns mitgelieferten Verschraubung befestigt werden. Die Getriebemotoren SILVER 1B/40B können an die Steuerung D1, D2, LOGIC A21, LOGIC A22 angeschlossen werden. Schließen Sie die Getriebemotoren SILVER 1B / 40B wie in Abb. 8 (1-flg.) oder in Abb. 9 (2-flg.).

5. REGELMÄSIGE INSTANDHALTUNG (alle 6 Monate)

Ohne Spannungszufuhr 230 V~ :

- Säubern und Schmieren der Drehpunkte.
 - Überprüfung der Antriebsbefestigung.
- Spannungszufuhr 230 V~ wieder zuschalten:
- Die Krafteinstellung prüfen.
 - Die Funktionsweise aller Steuerfunktionen und Sicherheitseinrichtungen prüfen (Lichtschranken).
 - Entriegelungssystem überprüfen.

ACHTUNG: Bezüglich der Ersatzteile wird auf die Ersatzteilliste verwiesen.

ABTRENNEN UND DEM BENUTZER AUSHÄNDIGEN



AUTOMATIC ENTRANCE SPECIALISTS

Bedienungsanleitung SILVER 1B / 40B



Automatisierung für Drehtore

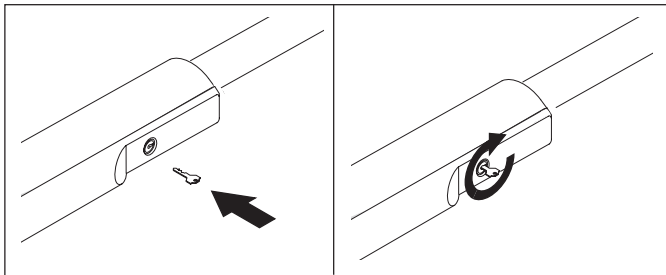

ENTRIEGELUNG

Im Fall eines Defekts oder beim Fehlen der Spannung, den Schlüssel in Uhrzeigersinn drehen. Das eventuell vorhandene Elektroschloß entsperren. Öffnen Sie das Tor von Hand.

Zum Verriegeln des Antriebs den Schlüssel einsetzen und im Gegenuhrzeigersinn drehen.

Achtung: Die Verriegelung und Entriegelung des Flügels darf nur bei abgestelltem Motor erfolgen.



ALLGEMEINE SICHERHEITSHINWEISE

Diese Hinweise sind als wesentlicher Bestandteil des Produktes dem Benutzer auszuhändigen. Sie sind sorgfältig durchzulesen, da sie wichtige Angaben für die Sicherheit bei Einbau, Benutzung und Instandhaltung der Anlage enthalten. Die Hinweise sind sicher aufzubewahren und auch allen weiteren Benutzern der Anlage zur Verfügung zu stellen.

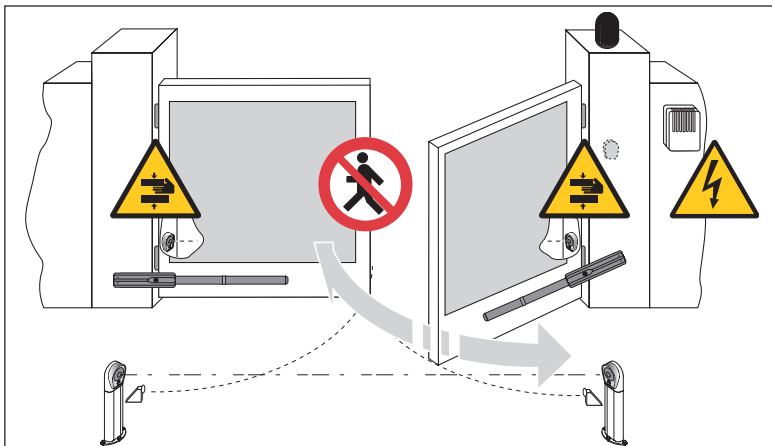

Das Produkt darf ausschließlich für den vom Hersteller vorgesehenen Verwendungszweck eingesetzt werden. Jeder andere Einsatz ist als unsachgemäß und daher als gefährlich zu betrachten. Der Hersteller kann nicht haftbar gemacht werden für Schäden, die auf unsachgemäßer, fehlerhafter und zweckentfremdeter Benutzung beruhen. Unbedingt vermeiden, sich während des Öffnens und Schließens in der Nähe der Torangeln oder der Antriebsteile aufzuhalten. Während des Öffnens und Schließens nicht den Arbeitsbereich des elektrisch angetriebenen Tors betreten. Die Bewegung des elektrisch angetriebenen Tors nicht aufhalten! Sonst Gefahrsituationen! Nicht zulassen, daß Kinder sich im Arbeitsbereich des elektrisch angetriebenen Tore s aufhalten oder dort spielen. Funk-Fernsteuerungen oder andere Steuerungen von Kindern fernhalten, damit

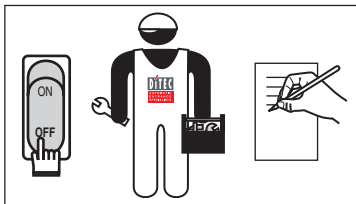

der Torantrieb nicht unbeabsichtigt ausgelöst werden kann. Bei Störungen oder Fehlbetrieb ist der Netzschalter zu betätigen, jeder eigene Versuch einer Reparatur oder eines Eingriffs unterlassen und ausschließlich Fachpersonal zu Rate zu ziehen. Zuwiderhandlungen können Gefahrsituationen mit sich bringen. Alle Arbeiten zur Reinigung, Instandhaltung bzw. Instandsetzung sind von Fachpersonal auszuführen. Zur Sicherstellung der Leistung und Betriebstüchtigkeit der Anlage sind von Fachpersonal die erforderlichen Wartungsarbeiten in regelmäßigen Abständen nach Vorgabe des Herstellers durchzuführen. Insbesondere ist auf regelmäßige Überprüfung der Betriebstüchtigkeit aller Sicherheitseinrichtungen zu achten. Alle Arbeiten zum Einbau, zur Instandhaltung und Reparatur sind

schriftlich zu dokumentieren und dem Benutzer auf Anfrage zur Verfügung zu stellen.

Ihr Fachhändler:

DITEC S.p.A.

Via Mons. Banfi, 3

21042 Caronno P.la (VA) Italy

Tel.+39 02 963911 - Fax +39 02 9650314

www.ditec.it



ISO 9001 - Cert. n° 0957/1



ADVERTENCIAS GENERALES DE SEGURIDAD

El presente manual de instalación está destinado exclusivamente a profesionales calificados. La instalación, las conexiones eléctricas y los ajustes de regulación deben ser hechos aplicando las reglas técnicas aceptadas y de conformidad con las normas vigentes. Leer atentamente las instrucciones antes de comenzar la instalación del producto. Una instalación incorrecta puede ser causa de peligro. El material de embalaje (plástico, poliestireno, etc) debe desecharse sin causar daño al medio ambiente y mantenerse fuera del alcance de los niños, porque es una potencial fuente de peligro. Antes de comenzar la instalación, verificar que el producto esté íntegro. No instalar el producto en ambiente o atmósfera explosivos. La presencia de gas o humos inflamables representa un grave riesgo para la seguridad. Antes de instalar el aparato motor, aportar todas las modificaciones estructurales necesarias para realizar los espacios de franqueo y para proteger o segregar todas las áreas en que pudieran verificarse acciones de aplastamiento, cizallamiento, deslizamiento y otros movimientos peligrosos. Comprobar que la estructura existente sea suficientemente robusta y estable. El constructor del motor no es responsable de la no aplicación de las reglas técnicas aceptadas en la construcción de los marcos y bastidores motorizados, ni tampoco de las deformaciones que pudiesen ocurrir durante la utilización. Los dispositivos de seguridad (células fotoeléctricas, marcos sensibles, tope de emergencia, etc) deben instalarse respetando las normas y directivas vigentes, las reglas técnicas aceptadas, el ambiente de instalación, el funcionamiento del sistema y la fuerza ejercidas por la puerta o la verja motorizadas. Los dispositivos de seguridad deben proteger a toda posible zona de aplastamiento, cizallamiento, deslizamiento o peligro en general de la puerta o verja motorizadas. Aplicar las señalizaciones previstas por las normas vigentes para identificar las zonas peligrosas. Cada instalación debe llevar en posición visible los datos identificativos de la puerta o verja motorizada.



Antes de conectar la alimentación eléctrica, comprobar que la potencia indicada corresponda a la de la red de distribución.

Instalar en la red de alimentación un interruptor seccionador omnipolar con distancia de apertura entre los contactos igual o superior a 3 mm. Comprobar la presencia de un interruptor diferencial y una protección contra sobrecorriente adecuados. Cuando sea requerido, conectar la puerta o cancela motorizadas a una instalación eficaz de puesta a tierra efectuada de acuerdo con lo indicado por las normas de seguridad vigentes. Durante las intervenciones de instalación, mantenimiento y reparación, remover la alimentación antes de abrir la tapa para acceder a las partes eléctricas.



La manipulación de las partes electrónicas deberá realizarse mediante la ayuda de brazaletes conductivos antiestáticos conectados a tierra. El constructor de la motorización declina toda responsabilidad en el caso que se instalen componentes incompatibles con la seguridad y el buen funcionamiento. Para cualquier reparación o sustitución del producto, utilizar exclusivamente repuestos originales. El instalador debe dar todas las informaciones sobre el funcionamiento automático, manual y de emergencia de la puerta o verja motorizadas y entregar al usuario del equipo las instrucciones para el uso.

Proveerse de brazaletes conductores antiestáticos conectados a tierra para efectuar la manipulación de las partes electrónicas.

DIRECTIVA MAQUINA

Según la Directiva Máquina (98/37/CEE) el instalador que "motoriza" una puerta o una cancela tiene las mismas obligaciones que el constructor de una máquina, y como tal debe:

- predisponer el fascículo técnico que deberá contener los documentos indicados en el Anexo V de la Directiva Máquina; (el fascículo técnico debe ser conservado y puesto a disposición de la autoridad nacional competente por lo menos diez años a partir de la fecha de construcción de la puerta motorizada);
- redactar la declaración CE de conformidad según el Anexo II-A de la Directiva Máquina y entregarla al cliente;
- poner la marca CE sobre la puerta motorizada según el punto 1.7.3 del Anexo I de la Directiva Máquina.

Para mayores informaciones consultar el documento "Líneas guía para la realización del fascículo técnico" disponible en Internet en la dirección siguiente: www.ditec.it

DECLARACIÓN DE FABRICANTE

(Directiva 98/37/CE, Anexo II, parte B)

Fabricante: DITEC S.p.A.

Dirección: via Mons. Banfi, 3 - 21042 Caronno Pertusella (VA) - ITALY

Declara que el sistema para cancelas batientes serie SILVER

- es construido para ser incorporado en una máquina o para ser ensamblado con otras maquinarias para constituir una máquina considerada por la directiva 98/37/CE, como modificada;
- es conforme a las condiciones de las siguientes directivas CE:
 - Directiva compatibilidad electromagnética 89/336/CEE, como modificada;
 - Directiva baja tensión 73/23/CEE, como modificada;

y además declara que no es consentido poner en servicio la maquinaria hasta que la máquina en la cual será incorporada o de la cual será componente haya sido declarada la conformidad a las condiciones de la directiva 98/37/CE y a la legislación nacional que la transpone.

Caronno Pertusella, 26/02/1997.

Fermo Bressanelli
(Presidente)

MODO DE EMPLEO

Peso máximo admitido y peso recomendado: ver DATOS TECNICOS

Clase de servicio: 3 (mínimo 10÷5 años de uso con 30÷60 ciclos por día)

Uso: FRECUENTE (Para instalaciones multifamiliares o pequeños inmuebles con paso para vehículos o paso peatonal frecuente).

Número mínimo de ciclos consecutivos: 20

- Las prestaciones de uso se refieren al peso recomendado (aproximadamente 2/3 del peso máximo admitido). Su utilización con el peso máximo admitido podría reducir las prestaciones arriba indicadas.
- La clase de servicio, los tiempos de utilización y el número de ciclos consecutivos tienen un valor indicativo. Se han detectado estadísticamente en condiciones medias de uso y no pueden ajustarse a todos los casos. Estos valores se refieren al período en el cual el producto funciona sin necesidad de mantenimiento extraordinario.
- Cada acceso automático presenta elementos variables como: fricciones, compensaciones y condiciones ambientales que pueden modificar fundamentalmente tanto la duración como la calidad de funcionamiento del acceso automático o de una parte de sus componentes (entre los cuales se encuentran los automatismos). Es responsabilidad del instalador adoptar los coeficientes de seguridad adecuados para cada instalación específica.

Todos los derechos son reservados

Los datos que se indican han sido redactados y controlados con la máxima atención. Sin embargo no podemos asumir ninguna responsabilidad por eventuales errores, omisiones o aproximaciones debidas a exigencias técnicas o gráficas.

1 DATOS TECNICOS	SILVER 1B	SILVER 40B
Alimentación	230 V~ 50 Hz	230 V~ 50 Hz
Consumo	1.1 A	1.1 A
Potencia motor	180 W	180 W
Empuje	3000 N	3000 N
Velocidad	22 s / 90°	38 s / 90°
Intermitencia	S2=15min,S3=25%	
Temperatura	-15 °C / +50 °C	
Grado de protección	IP45	
Modo de empleo	<div style="display: flex; justify-content: space-around;"> <div style="text-align: center;"> </div> <div style="text-align: center;"> </div> </div>	

2. REFERENCIAS DE LAS ILUSTRACIONES

2.1 Elementos de la instalación tipo (fig. 1)

ATENCIÓN: durante la ejecución de la instalación, utilizar exclusivamente accesorios y dispositivos de seguridad DITEC.

- | | | |
|----------------------------|--|----------------------|
| [1] Radio | [4] Conectar la alimentación a un interruptor omnipolar de tipo homologado que tenga una distancia de abertura de los contactos de por lo menos 3 mm. (no suministrado por Ditec). | [5] Tablero de mando |
| [2] Lámpara relampagueante | | [6] Pistón |
| [3] Selector de llave | | [7] Fococélulas |

2.2 Accesorios (fig. 2): SILVER PF Placas con estribos de fijación para montajes sin soldaduras

2.3 Elementos del motorreductor (fig. 4)

- | | | |
|-----------------|------------------------|-----------------------------|
| [8] Condensador | [11] Anclaje posterior | [14] Anillo cubre-tornillos |
| [9] Tapa | [12] Anclaje delantero | [15] Tubo de arrastre |
| [10] Desbloqueo | [13] Protege tubo | [16] Tapón |

3. INSTALACION

3.1 Controles preliminares

Controlar que la estructura sea fuerte y que los goznes estén lubricados. Prever un tope de parada en la abertura y en el cierre.

Atención: el dispositivo SILVER 1B puede ser instalado sólo si la distancia C (Fig. 10) es inferior a 60 mm.

3.2 Instalación del motorreductor

- Sacar el motorreductor de su embalaje. **Atención:** la tapa [9] no está fijada.
 - Verificar, posicionando la placa posterior 11 en el pilar, las medidas de instalación (Figs. 10) y fijarla.
- N.B:** Las medidas de instalación indicadas en la tabla de la Fig. 10 permiten elegir los valores de [A] y [B] en base al ángulo de abertura deseado y con respecto a los espacios y dimensiones del lugar. **Se recomienda respetar las medidas indicadas en la tabla.** Para obtener un movimiento regular de la cancela, [A] y [B] deben ser idénticos. Aumentando [A] se reduce la velocidad de acercamiento en abertura. Aumentando [B] se reduce la velocidad de acercamiento en cierre aumentando la resistencia al quebrantamiento. Reduciendo [B] se aumenta el ángulo de abertura de la cancela. Las medidas [A] y [B] deben ser compatibles con la carrera útil del pistón, por cuanto si se aumenta [A] es necesario disminuir [B], y viceversa.
- Montar el pistón en el estribo posterior [11] (Fig. 5)
 - Alargar completamente el tubo de arrastre [15] del pistón hasta su máxima longitud y acortarlo de aprox 20 mm (ver medida L en la fig. 10).
 - Cuando el portal, está completamente cerrado posicionar el estribo anterior en proximidad del empalme del pistón. Verificar que los estribos anterior y posterior estén nivelados (Fig. 6). Fijar el estribo anterior a la cancela.
 - Fijar el pistón al estribo anterior (Fig. 7).
 - Introducir y fijar el protege-tubo [13] en el tubo de arrastre mediante los tornillos suministrados (se recomienda untar el protege-tubo con una capa de grasa en su interior antes de proceder al montaje).
 - Desbloquear el pistón (ver instrucciones de uso).
 - Moviendo manualmente la cancela verificar que toda la carrera se efectúe sin interferencias.
 - Introducir el anillo cubre-tornillos [14] y el tapón (se recomienda fijar el tapón al protege-tubo con silicona).
 - Cerrar mediante los dos tapones suministrados (o con silicona) los dos orificios superiores [F] de la semicaja (Fig. 3).
- Atención:** verificar que los dos agujeros inferiores de la semicaja no estén obstruidos y que permitan eventualmente la salida del agua.

4. CONEXIONES ELECTRICAS

Perforar la tapa [9] sobre la incisión [E], colocada hacia abajo para el paso del cable (Fig. 3).

Atención: el cable deberá ser fijado mediante un sujeta-cables (no suministrado).

Los motorreductores SILVER 1B / 40B pueden ser conectados en los cuadros eléctricos D1, D2, LOGIC A21, LOGIC A22.

Colocar los pistones al cuadro SILVER 1B / 40B como se indica en la fig. 8 (1 Hoja) o in fig. 9 (2 Hoja).

5. MANTENIMIENTO PERIÓDICO (cada 6 meses)

Sin alimentación 230 V~ y baterías:

- Limpiar y lubricar los ejes de rotación.
- Verificar la estabilidad de los puntos de fijación.

Restablecer la alimentación 230 V y las baterías:

- Controlar las regulaciones de fuerza.
- Controlar el correcto funcionamiento de todas las funciones de mando y seguridad (fotocélulas).
- Controlar el buen funcionamiento del sistema de desbloqueo.

ATENCIÓN: Para las piezas de repuesto, hacer referencia al listín de repuestos.

DESPRENDER Y ENTREGAR AL USUARIO



AUTOMATIC ENTRANCE SPECIALISTS

Instrucciones de uso SILVER 1B / 40B



Automatización para cancelas batientes

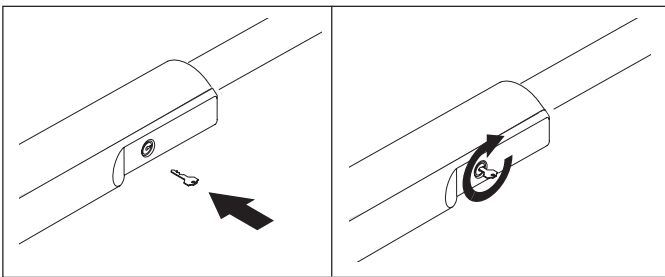

OPERACION DE DESBLOQUEO

En caso de desgaste o de falta de tensión, insertar y hacer girar la llave en sentido horario. Desbloquear la cerradura eléctrica correspondiente. Abrir manualmente la cancela.

Para bloquear de nuevo las hojas, girar la llave en sentido antihorario.

Atención: seguir las operaciones de bloqueo y desbloqueo de las hojas con el motor detenido.



ADVERTENCIAS GENERALES DE SEGURIDAD

Las siguientes advertencias forman parte integrante y esencial del producto y deben ser entregadas al usuario. Léanse atentamente porque contienen importantes indicaciones sobre la seguridad durante la instalación, el uso y el mantenimiento.

Conservar estas instrucciones y entregarlas a futuros usuarios. Este producto debe ser destinado únicamente al uso para el que ha sido concebido. Cualquier otro tipo de utilización debe considerarse impropio y por lo tanto peligroso. El constructor no puede considerarse responsable por daños provocados por el uso erróneo, impropio o no razonable del producto. Evitar operaciones cerca de las bisagras o elementos mecánicos en movimiento. No entrar en el radio de acción de la puerta o verja motorizada durante su movimiento. No oponerse al movimiento de la puerta motorizada: puede ser peligroso!

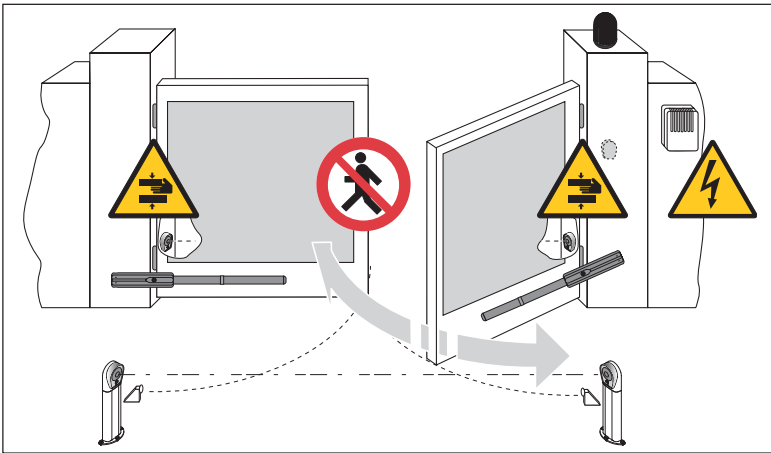

No permitir que los niños jueguen o permanezcan en el radio de acción de la puerta motorizada. Conservar fuera del alcance de los niños el telemando y/o cualquier otro dispositivo de mando, para evitar el accionamiento accidental.



En caso de avería o mal funcionamiento, desconectar el interruptor de alimentación, evitar tentativas de reparación o intervenciones directas, y llamar solamente a personal profesional competente. No respetar estas reglas puede crear situaciones de peligro. La limpieza, el mantenimiento y las reparaciones deben ser efectuadas por personal profesional competente. Para garantizar la eficiencia y el correcto funcionamiento de la instalación es indispensables atenerse a las indicaciones del constructor, encargando a personal profesional competente el mantenimiento periódico de la puerta o verja motorizada.

Se recomienda en particular comprobar periódicamente el buen funcionamiento de los dispositivos de seguridad.

Los operaciones de instalación, mantenimiento y reparación deben ser documentadas, y los comprobantes deben estar a disposición del usuario.

DITEC S.p.A.

Via Mons. Banfi, 3

21042 Caronno P.Ia (VA) Italy

Tel.+39 02 963911 - Fax +39 02 9650314

www.ditec.it



ISO 9001 - Cert. n° 0957/1

Instalador:

ESPAÑOL



CARONNO P.LLA - VA
QUARTO D'ALTINO - VE



ISO 9001

Cert. n° 0957/1

DITEC S.p.A.

Via Mons. Banfi, 3

21042 Caronno P.la (VA) Italy

Tel. +39 02 963911 - Fax +39 02 9650314

www.ditec.it